



- ➔ Stampaggi materie plastiche
- ➔ Costruzione stampi
- ➔ Cilindri per sottovuoto
- ➔ Rocchetti



P.Parma S.r.l, ditta operante da alcuni anni con crescente successo nel mercato italiano, realizza stampi e stampaggi in qualsiasi tipo di materiale plastico.

Negli ultimi quattro anni, ci siamo specializzati nella produzione di cilindri per confezionatrici sottovuoto con una o più camere.

Abbiamo già prodotto oltre 60.000 pezzi di cilindri a vuoto per i nostri clienti italiani, diventando, in breve tempo, leader nazionale di questo piccolo e particolare segmento di mercato.

Alta qualità e prezzi competitivi: sono questi i nostri punti di forza!

Per richiedere qualsiasi informazione su modalità, tempistiche e prezzi, non esitate a contattarci telefonicamente allo 035-4829822, oppure al seguente indirizzo di posta elettronica: amministrazione@parmastampi.it
(Siamo disponibili anche all'invio di campionature gratuite).

P.Parma S.r.l.

Viale dell'Artigianato 11

24049 - Verdello (Bg) ITALY

C.f./P.Iva IT 03829440167

Tel. (+39) 035 4829822

Fax (+39) 035 4818238

amministrazione@parmastampi.it

Cilindri per confezionatrici sottovuoto

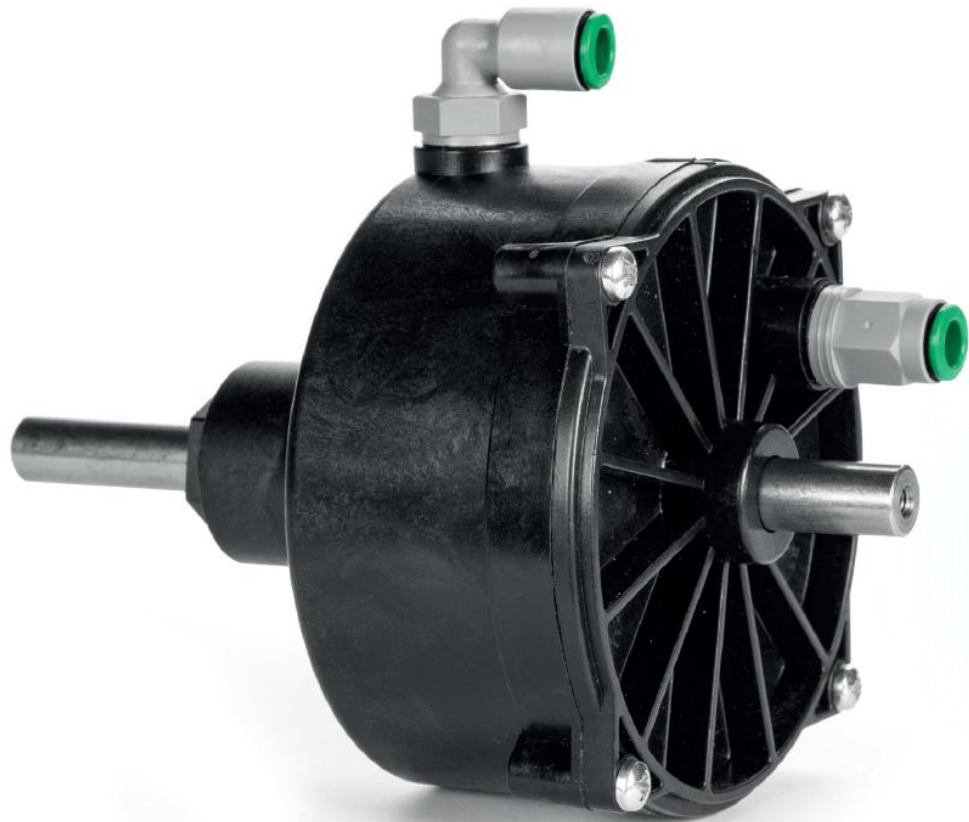

CARATTERISTICHE TECNICHE:

Questo pezzo viene montato sulle macchine per sottovuoto a campana; la sua funzione è quella di alzare e abbassare la barra saldante sfruttando il vuoto della macchina stessa.

CARATTERISTICHE MATERIALE:

Il cilindro è composto da un corpo esterno e dado in resina acetalica 30% fv; i particolari interni sono in IXEF, le guarnizioni e la membrane in NBR e lo stelo in acciaio inox. I controlli di tenuta vengono eseguiti su ogni singolo pezzo.



P.Parma S.r.l.

Viale dell'Artigianato 11

24049 - Verdello (Bg) ITALY

C.f./P.Iva IT 03829440167

Tel. (+39) 035 4829822

Fax (+39) 035 4818238

amministrazione@parmastampi.it

VACUUM CYLINDER Ø 80

with through-going piston for vacuum packaging machines with chamber.

our code:

- Cyl. Ø 80 L. 140
- Cyl. Ø 80 L. 147
- Cyl. Ø 80 L. 160
- Cyl. Ø 80 L. 210

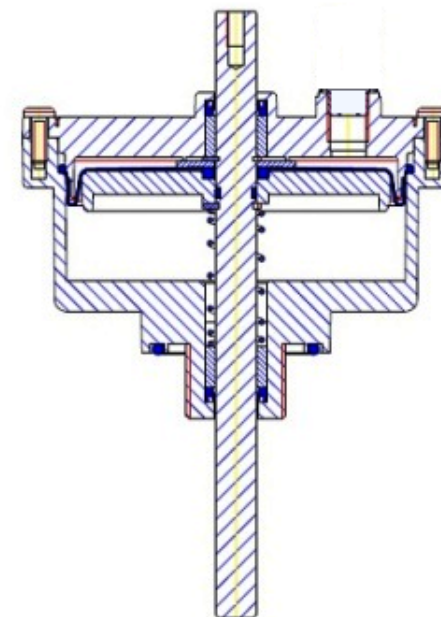
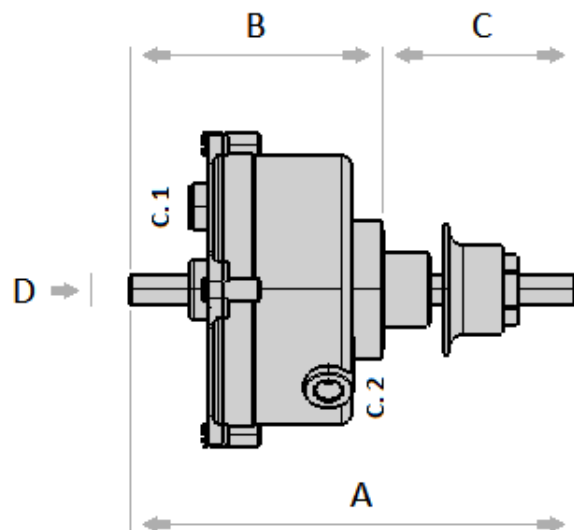
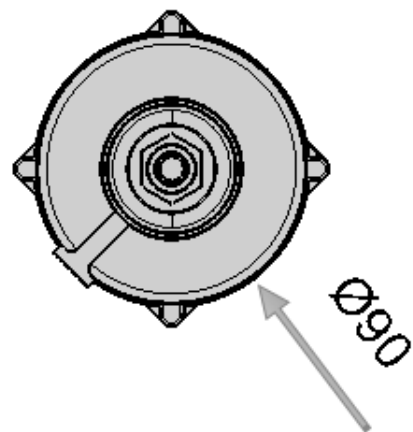

standard sizes available

| A | B | C | D |
|--------|-------|--------|-------|
| 140 mm | 81 mm | 59 mm | 10 mm |
| 147 mm | 81 mm | 66 mm | 10 mm |
| 160 mm | 81 mm | 79 mm | 10 mm |
| 210 mm | 81 mm | 129 mm | 10 mm |

TECHNICAL FEATURES

| | |
|---------------------------|---------------------|
| Connection 1 | R 1/8" |
| Connection 2 | R 1/8" |
| Cylinder power | 450 N max. |
| Operation pressure | Vacuum max. 99,9% |
| Piston | Stainless Steel 304 |
| Piston diameter | 80 mm. |
| Stroke | 13 mm. |

VACUUM CYLINDER Ø 50

with through-going piston for vacuum packaging machines with chamber.

our code:

- Cyl. Ø 50 L. 94 (1.)
- Cyl. Ø 50 L. 103
- Cyl. Ø 50 special L. 94
- Cyl. Ø 50 special L. 103 (2.)

1.

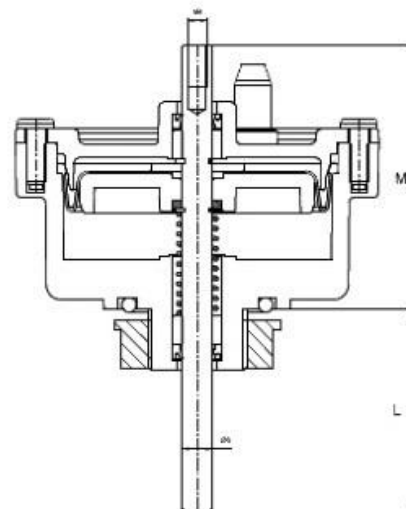
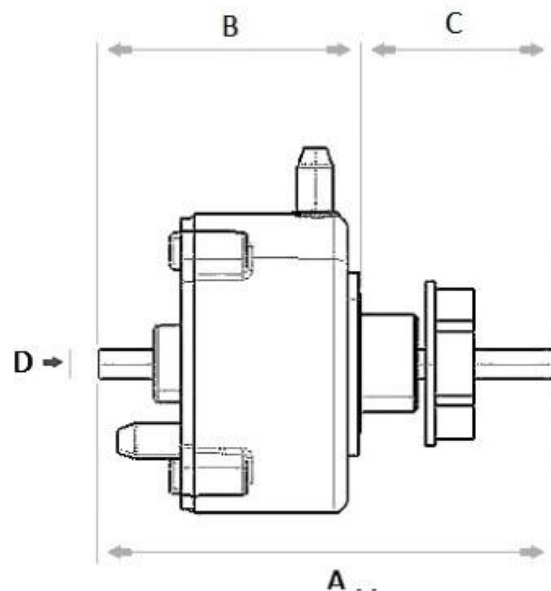
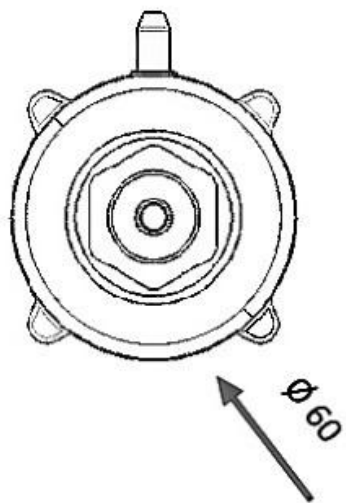

2.

n.b:
Cyl. special
with vent hole

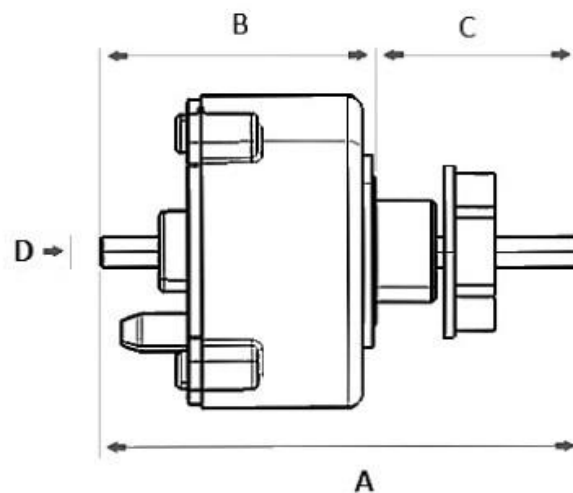
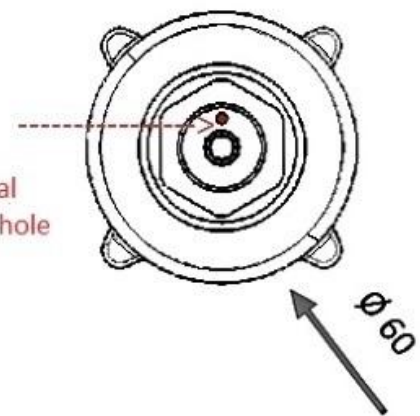

TECHNICAL FEATURES

| | |
|---------------------------|---------------------|
| Connection | 7 mm hose nozzle |
| Cylinder power | 180 N max. |
| Operation pressure | Vacuum max. 99,9% |
| Piston | Stainless Steel 304 |
| Piston diameter | 50 mm |
| Stroke | 8 mm |

standard sizes available

| A | B | C | D |
|-----------|----------|----------|------|
| 94,60 mm | 53,60 mm | 41,00 mm | 6 mm |
| 103,00 mm | 53,60 mm | 49,40 mm | 6 mm |



contattateci..

Saremo lieti di
rispondere alle Vostre richieste!

Mail:

amministrazione@parmastampi.it

Tel: (0039) 035 4829822

Fax: (0039) 035 4818238

www.parmastampi.it (presto on-line)



P.Parma S.r.l.

Viale dell'Artigianato 11

24049 - Verdello (Bg) ITALY

C.f./P.Iva IT 03829440167

Tel. (+39) 035 4829822

Fax (+39) 035 4818238

amministrazione@parmastampi.it